

Uživatelská příručka



**Základní Stroj
Park Ranger 2150**

Úvod

Vážený zákazníku

Blahopřejeme vám k zakoupení produktu Egholm

Model užitkového stroje Park Ranger 2150 byl zkonstruován a vyroben v Dánsku a nabízí širokou škálu možných použití při údržbě venkovních ploch.

Optimální používání užitkového stroje Park Ranger 2150

Pro zajištění optimální výkonnosti užitkového stroje Park Ranger 2150 si před jeho použitím pečlivě prostudujte tuto příručku. Pokud tak neučiníte, může dojít ke zranění osob nebo k poškození stroje.

Bezpečnost

Stroj je vybaven různými zařízeními pro zajištění optimální provozní bezpečnosti uživatele i okolí. Žádáme vás, abyste věnovali zvláštní pozornost kapitole 1.1 Bezpečnost. Údržbu stroje může provádět pouze profesionální pracovník.

Užitkový stroj je určen pouze pro profesionální použití. Při dodání bude uživatel důkladně proškolen, aby se z něj stal kompetentní operátor.

Nepůjčujte stroj žádné osobě, která nebyla důkladně proškolená a neprostudovala si pečlivě tuto příručku.

Uživatelskou příručku je třeba považovat ze základní součást užitkového stroje a proto musí být v případě jeho prodeje předána novému majiteli společně s ním.

Výstrahy

Některé položky v uživatelské příručce jsou označeny tímto výstražným symbolem. Výstraha označuje místa, kde je nutné být obzvláště obezřetný, aby nemohlo dojít ke zranění osob nebo k poškození stroje a jeho příslušenství. Tato výstraha rovněž označuje, čemu byste měli u daného bodu věnovat zvláštní pozornost.



Výhrady

Protože zásadou společnosti Egholm je dosahovat neustálých zlepšení, vyhrazujeme si kdykoliv právo na změnu technických údajů a zařízení bez dalšího upozornění.

Společnost Egholm nepřijímá žádnou odpovědnost za chyby nebo opomenutí v této uživatelské příručce.

Kontaktujte Egholm

Máte-li jakékoliv otázky týkající se vašeho nového produktu společnosti Egholm, neváhejte tuto společnost kontaktovat.

S pozdravem,
Egholm A/S · Transportvej 27 · DK-7620 Lemvig
T. +45 97 81 12 05 · F. +45 97 81 12 10
E-mail: info@egholm.dk · www.egholm.eu

Úvod	5
Obecné informace	7
1.1 Bezpečnost	7
1.2 Nástavby	9
1.3 Prohlášení o shodě EU	10
1.4 Technické údaje	11
1.5 Přístup do kabiny	14
1.6 Sloupek řízení	16
1.7 Ovládací prvky	20
1.8 Montáž kabiny (volitelně)	23
1.9 Ovládací panel, kabina (volitelně)	24
1.10 Odstranitelný nosič nákladů (volitelně)	25
1.11 Sedadlo řidiče	26
1.12 Kryt olejového chladiče	26
1.13 Pojistky a hlavní spínač	27
1.14 Pojistky a hlavní spínač	28
Uživatelská příručka	31
2.1 Denní kontroly před spuštěním	31
2.2 Spuštění, provoz a zastavení	33
Servis a údržba	36
3.1 Každodenní údržba	36
3.2 Mazání	37
3.3 Tabulka servisu a údržby stroje Park Ranger 2150	38
3.4 Hydraulický systém	40
3.5 Údržba motoru	41
3.6 Palivo	43
3.7 Chladič	45
3.8 Vzduchový filtr	46
3.9 Ostřikovácí kapalina čelního skla	46
3.10 Akumulátor	47
3.11 Řemen ventilátoru	48
3.12 Kloubový spoj	48
3.13 Tažení	48
3.14 Výměna pneumatiky	49
Podmínky	51
4.1 Záruka	51
4.2 Stížitosti	52
4.3 Likvidace	52
Spotřební součásti	54
5.1 Spotřební součásti - Park Ranger 2150	54
Poznámky	56

Úvod

**Honest
Machines**

Užitkový stroj Park Ranger 2150

Park Ranger 2150 je venkovní užitkový stroj vyrobený společností Egholm s úplnou řadou speciálních nástaveb určených pro celoroční venkovní údržbu. Zametání a vysávání na jaře a na podzim, sekání trávy a zastříhování živých plotů a trávníků v létě, zametání sněhu, sypání štěrkem, pískem a solí v zimě.

Snadná výměna nástaveb

Nástavby se vyměňují velmi rychle a snadno za méně než čtyři minuty.

Obecné informace

**Honest
Machines**

1.1 Bezpečnost



Zajistěte, aby při použití stroje nikdo nestál v jeho blízkosti

Zkontrolujte, zda při použití stroje nestojí žádná osoba v jeho blízkosti, protože hrozí nebezpečí rozdrčení.



POZN

Protože je stroj vybaven otočným kloubem, jeho zád při zatačení vybočuje. Zajistěte, aby při použití stroje žádná osoba nestála v jeho blízkosti. (Obrázek 1)



Volantem otáčejte opatrně

Park Ranger 2150 je kloubový stroj a řídicí mechanismus má vynikající odezvu. (Obrázek 2)



Vyvarujte se nehodám způsobeným bateriovou kyselinou a plyny

Baterie obsahuje výbušné plyny a kyselinu. Při manipulaci s bateriemi buďte velmi opatrní. (Obrázek 3)



Vyvarujte se nehod s výfukovými dýmy

Výfukové dýmy mohou způsobit nemoc nebo dokonce úmrtí. Pokud motor běží v uzavřené místnosti, musí být výfukové dýmy odváděny ven – například hadicí. Pokud není v místnosti ventilační systém, je nutné nechat otevřená okna a dveře, aby byl zajištěn přívod čerstvého vzduchu.



Zabraňte převržení

Nejezděte se strojem na místa, kde hrozí sklouznutí, převrácení nebo převržení. Nejezděte se strojem do svahu se sklonem větším než 10°. (Obrázek 4)

Když je motor v chodu, neměli by být v okolo stroje děti

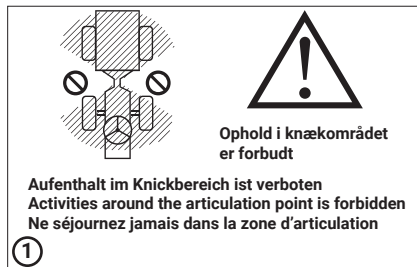

①

V pracovním prostoru stroje nesmí stát žádné osoby



Kloubový spoj



Baterie



Nejezděte se strojem ve svahu se sklonem větším než 10°

Obecné informace

1.1 Bezpečnost - pokračování

Zabraňte rozdrcení prstů

Udržujte ruce a prsty mimo místa, kde by mohlo dojít k jejich rozdrcení.

Rám A

Dávejte pozor, abyste si nezachytili prsty v rámu A. (Obrázek 1)

Výfuková trubka

Nedotýkejte se výfukové trubky, protože je za provozu stroje velmi horká. (Obrázek 2)

Motor

Pozor! Všechny součásti motoru mohou být velmi horké!

Řemen ventilátoru

Dávejte pozor, abyste si nezachytili prsty ve ventilátoru nebo řemenu ventilátoru. (Obrázek 2)

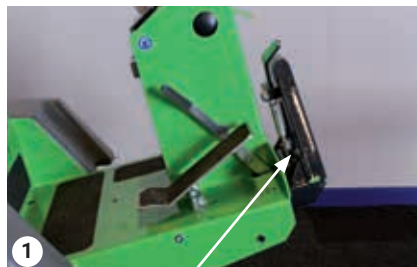

Zabraňte rozdrcení prstů.

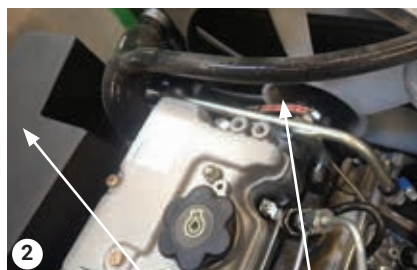

Výfuková trubka

Ventilátor



Předcházejte poškození sluchu

Při používání stroje vždy noste chrániče sluchu. (Obrázek 3)



Jiná nebezpečí

Existuje mnoho dalších okolností a situací jiných, než jsou uvedeny výše, kdy může být nebezpečné používat Park Ranger 2150.



Údržba

Před prováděním servisu a údržby se ujistěte, že máte zataženou ruční brzdou, vypnutý motor a vypnutý hlavní spínač stroje.

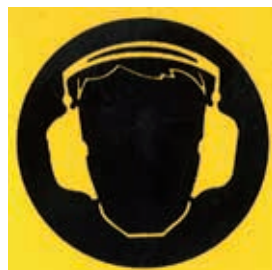

③

Používejte schválenou ochranu sluchu

1.2 Nástavby

Park Ranger 2150 je navržen pro práci s následujícími nástavbami:

Nástavby	Typ
Sací zametací jednotka – přední kartáče	FK22150
Sací zametací jednotka – třetí kartáč	HS1
Sací zametací jednotka – násypka	FS2150
Sací zametací jednotka – násypka	FS2150 II
Mulčovací sekačka 1200	LM1200
Mulčovací a rotační sekačka 1000	LM1000
Rotační sekačka pro sběr trávy 1000	LMC1000
Rotační sekačka pro sběr trávy	GC500
Ohraňovač záhonů	22VKS1
Cepová sekačka / vertikutátor	21SLK
Sací jednotka na listí	LS100U
Zastříhovač živých plotů	HK 1300 MINI / 2200
Nakládací lžíce	VS200
Sklápěcí přívěs	ST2150
Univerzální sklápěčka	TV600
Ekologické hrábě	MR1100
Nosič nákladu	ST2150
Zameták sněhu	21SK1205
Rovná radlice	21DZ1305
Sněhová V-radlice	FS1300VLE
Sněhová fréza	SN100
Sypač soli a písku	2150SG

Ke každé nástavbě je k dispozici uživatelská příručka.

Používání těchto nástaveb musí probíhat v souladu s pokyny v příslušném návodu. Nepoužívejte Park Ranger 2150 s těmito nástavbami, pokud nejsou dodrženy veškeré pokyny.

Obecné informace

1.3 Prohlášení o shodě EU

Výrobce: Egholm A/S
Adresa: Transportvej 27 · DK-7620 Lemvig
Telefon: +45 97 81 12 05

Tímto prohlašuje, že

Stroj: Park Ranger 2150 B0
Typ: UHM 2150B0 XX A (rok výroby)
A XXXXX (sériové číslo)

· byl vyroben v souladu s ustanovením směrnice 2006/42/EU

Osoba oprávněná sestavit technickou dokumentaci:
Knud Olsen
Egholm
Transportvej 27
DK-7620 Lemvig

Místo: Lemvig
Datum: _____
Podpis: 
Knud Olsen, hlavní inženýr

1.4 Technické údaje

Rozměry

Délka (L)	2.225 mm
Šířka (W)	1.015 mm
Výška s kabinou	1.935 mm
Výška bez kabiny	1.210 mm
Maximální rychlost	16 km/h

Hmotnost

Hmotnost	485 kg
Maximální přípustná hmotnost:	
Užitkový stroj	1.300 kg
Stroj a přívěs bez brzd	1.750 kg
Stroj a přívěs s nájezdovou brzdou	2.650 kg
Přívěs bez brzd750 kg
Přívěs s nájezdovou brzdou	1.500 kg
Přípustné zatížení nápravy, přední740 kg
Přípustné zatížení nápravy, zadní740 kg

Pneumatiky

Rozměr pneumatiky	18 x 9,5-8
Tlak v pneumatikách	1,6 bar nebo 24 PSI

Motor

Typ/výrobce	Perkins Diesel
Typ	403D-11
Výkon motoru	28 hp nebo 21 kW při 3 400 ot./min
Počet válců	3
Norma EU	Fáze IIIA
Další technické údaje naleznete v uživatelské příručce motoru.	

Palivo

Palivo	Motorová nafta
Objem palivové nádrže	20 l motorové nafty
Při 2 400 ot.min.	přibližně 2,8 l/hod
Při 3 400 ot.min.	přibližně 4,6 l/hod

Obecné informace

1.4 Technické údaje - pokračování

Mazací systém

Mazací systém	Tlakové mazání s filtrem
Maziva Motorový olej	přibližně 3 l, syntetické 5W-40 API CF, CF-4, CG-4, CH-4
Vzduchový filtr	Suchý, výměnný prvek filtru
Chladicí systém	Kapalné mazivo

Elektrický systém

Systém spouštění	Elektrický spouštěč se žhavicími svíčkami
Nabíjecí systém	Generátor
Kapacita nabíjení	12 V, 65 A
Baterie	12 V, 44 AH

Hydraulický olej

Hydraulický olej, typ	Texaco Rando HDZ 68
Objem nádrže	15 l
Pracovní tlak	Až 180 bar

Brzdy

Provozní brzdy	Hydrostatické
Parkovací brzdy	Mechanické

Naměřené hodnoty hlučnosti

V provozu, směrnice 2009/63/ES	78 dB(A)
Vnější, směrnice 2009/63/ES	80 dB(A)
Místo řidiče, otevřená okénka, 2009/76/ES	85 dB(A)
Místo řidiče, zavřená okénka, 2009/76/ES	84 dB(A)

Test vibrací

Celé tělo, EN 13059	0,6 m/s ²
Ruce/paže, EN 13059	2,4 m/s ²

Poloměr otáčení

Park Ranger 2150 má extrémně malý poloměr zatáčení	1,5 m
--	-------	-------

Informační štítek Upevněn na pravé straně přední části podvozku

Pozor

Technické údaje se mohou lišit bez dalšího upozornění.

1.4 Technické údaje - pokračování

Kabina

Ochranná konstrukce proti padajícím předmětům - FOPS

Park Ranger 2150 a jeho nástavby nepoužívejte, hrozí-li nebezpečí pádu předmětů.

Ochranná konstrukce proti převrácení - ROPS

Zkoušeno podle směrnice 86/298/EHS a splňuje předpis OECD Code 7.

Kontakt se škodlivými a zdraví nebezpečnými látkami

Klasifikace kabiny spadá podle ČSN EN 15695-1 do kategorie 1.

Tento typ kabiny nechrání před škodlivými a zdraví nebezpečnými látkami.

Park Ranger 2150 **nepoužívejte** v prostředí, které vyžaduje ochranu řidiče před škodlivými a zdraví nebezpečnými látkami.

Elektrické nebo hydraulické schéma Park Ranger 2150 lze získat, když se obrátíte na autorizovaného prodejce Egholm

Obecné informace

1.5 Přístup do kabiny

Přístup bez kabiny

Přístup k řidičovu sedadlu je z obou stran pracovního stroje. Jednoduše vystupte na podlahu pod sedadlem řidiče. (Obrázek 1)

Přístup s kabinou

Přístup do kabiny je dveřmi na pravé a na levé straně. Dveře se otevřou, když stisknete tlačítko kliky dveří. (Obrázek 2)

Chcete-li do kabiny vstoupit, stačí jednoduše nastoupit. (Obrázek 3)

Pro opuštění kabiny otevřete zevnitř dveře klikou. Dveře se otevřou, když stisknete kliku dveří dolů. (Obrázek 4)

Oboje dveře lze použít jako nouzový východ.



Podlaha pod sedadlem řidiče



Vnější tlačítko kliky dveří



Podlaha kabiny



Vnitřní klika dveří - stisknout dolů

1.5 Přístup do kabiny - pokračování

Otevírání oken

Okno otevřete vytáhnutím malého tlačítka okna ven a zatáhnutím rukojeti okna zpět.

(Obrázky 1 a 2)

Střešní okno

Kabina je vybavena střešním oknem. Střešní okno otevřete zatlačením rukojeti vzhůru.

(Obrázek 3)

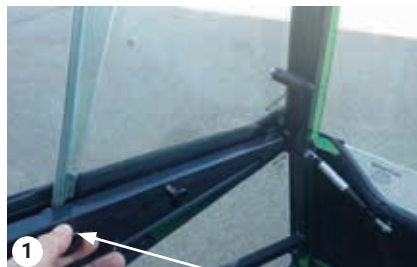

Vytáhněte malé tlačítko



Zatáhněte rukojeť zpět, abyste otevřeli okno



Rukojeť střešního okna

Obecné informace

1.6 Sloupek řízení



Sloupek řízení

1. 12V konektor.
2. Spínač houkačky.
3. Klíč zapalování.

1.6 Sloupek řízení - pokračování

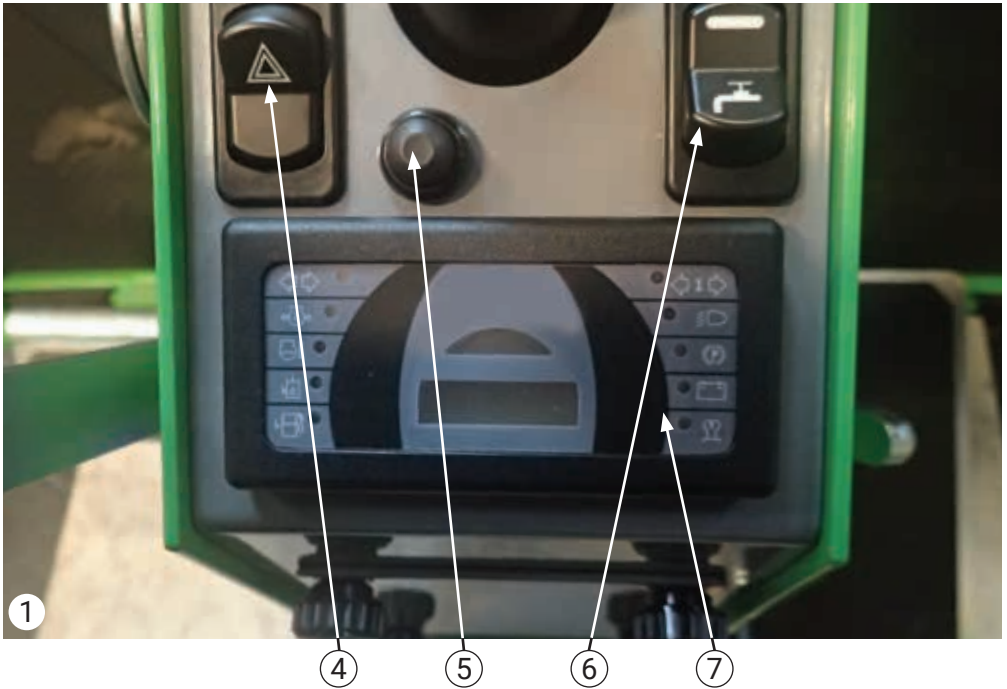

4. Varovné blinkry.

5. Přepínač na přístrojové desce pro přepínání mezi otáčkami a rychlostí.

6. Spínač – elektrická zásuvka vzadu.

7. Přístrojová deska.

Obecné informace

1.6 Sloupek řízení - pokračování

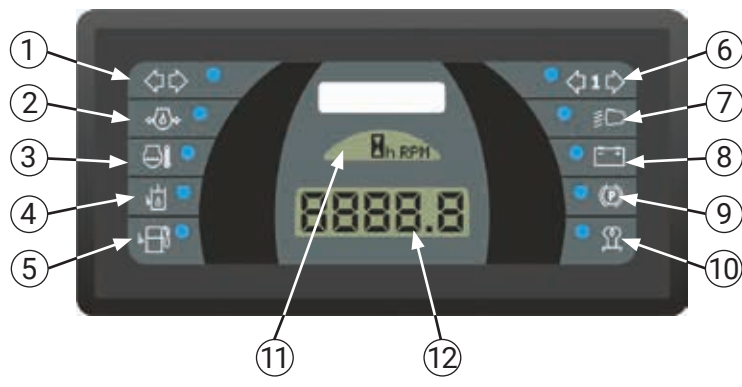

Přístrojová deska

1. Indikátor - zelená LED.

Indikátor levého a pravého blinkru.

2. Alarm oleje - červená LED

Zastavte, ihned vypněte motor a zkontrolujte hladinu oleje

Pokud je hladina oleje nízká, ihned jej doplňte.

3. Alarm teploty - červená LED.

Oznamuje, že je teplota motoru příliš vysoká.

Vypněte všechny nastavy a nechte motor pracovat na poloviční výkon (ot./min.) po dobu asi 2 minut. V případě potřeby vyčistěte kryt chladiče.

4. Hydraulický olej - červená LED.

Hladina hydraulického oleje je příliš nízká:

Doplňte hydraulický olej. Vezměte na vědomí, že alarm se může aktivovat, když teplota klesne pod +5 °C.

Zkontrolujte hladinu oleje. Pokud je v pořádku, restartujte stroj. Alarm se musí vypnout po 15 sekundách.

5. Indikátor paliva v nádrži - červená LED.

Rozsvítí se, když v nádrži zbývá méně než pět litrů paliva. Dost přibližně na 1½ hodiny jízdy.

6. Indikátor přívěsu - zelená LED.

Levý a pravý indikátor přívěsu.

7. Indikátor dálkových světlometů - zelená LED.

8. Kontrolka dobíjení - červená LED.

Normálně se rozsvítí při zapnutí zapalování nebo když spustíte motor. Pokud kontrolka zůstane svítit, zastavte motor a zjistěte příčinu. Zkontrolujte řemen generátoru.

9. Kontrolka ruční brzdy - červená LED.

10. Žhavení - oranžová LED.

Kontrolka žhavení se aktivuje při otočení klíče zapalování a signalizuje tak, že žhavení je zapnuto. Když kontrolka zhasne, můžete klíčem zapalování otočit úplně a spustit tak stroj Park Ranger 2150.

11. Zobrazuje otáčky nebo čas (h).

12. Čas / ot./min. / počítadlo otáček. Čas zobrazený při spouštění Automaticky přepne na zobrazení ot./min.

Zvukový alarm se aktivuje v případech 2, 3, 5, a 8

1.6 Sloupek řízení - pokračování

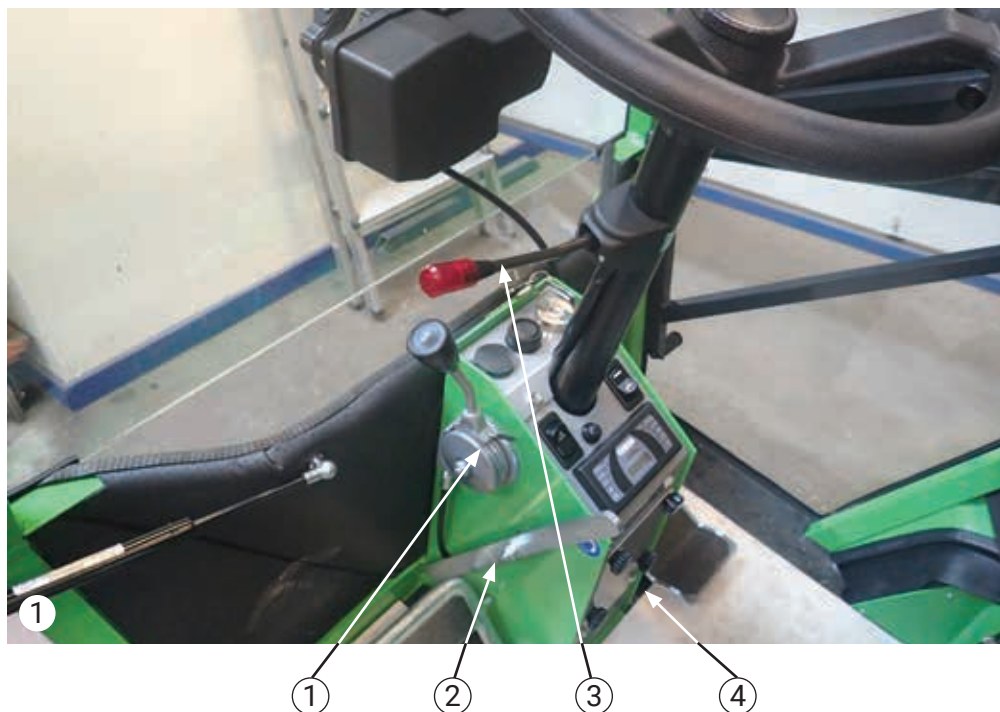

Sloupek řízení

1. Škrticí klapka (přívod plynu).
2. Ruční brzda.
3. Indikátor spínače blinkrů.
4. Pojistky. Viz část 1.13.

Obecné informace

1.7 Ovládací prvky

1. Páka A

Pro zdvižení a spuštění nástavby namontovaných vpředu na rámu A: (Obrázek 1)

Horní pozice: Zdvihání nástavby.

Střední pozice: Zajištění nástavby v dané pozici.

Dolní pozice: Spouštění nástavby.

2. Páka B

Aktivace hydraulických konektorů B1 a B2 – pro nástavby: (Obrázek 1)

Poz. 1: Zamčené – průtok oleje aktivován = nástavba v provozu.

Poz. 0: Neutrál (v závislosti na nástavbě).

Poz. 2: Nástavba pracuje v opačném směru.

3. Páka C

Aktivace hydraulických konektorů C1 a C2 – pro nástavby upevněné vzadu: (Obrázek 1+2+3)

Poz. 1: Zdvihnutí/naklonění nástavby (v závislosti na nástavbě).

Páku C lze pojistnou pákou zamknout v poloze 1. Při práci se sypačem soli a písku se musí tato funkce používat.

Poz. 0: Neutrál (v závislosti na nástavbě).

4. Páka D

Spuštění nástavby (v závislosti na hydraulických konektorech D1 a D2): (Obrázek 4)

Poz. 1: Provoz nástavby.

Poz. 0: Neutrál - nástavba zastavena.

Poz. 2: Nástavba pracuje v opačném směru (v závislosti na nástavbě).

Rychlospojka D3: Vypouštěcí spojení pro různé nástavby. (vnitřní – 1/4")

5. Regulace rychlosti nástavby (definováno nástavbou)

Reguluje průtok oleje v hydraulických konektorech B a C.



Výstraha

Udržujte rychlospojku v čistotě.

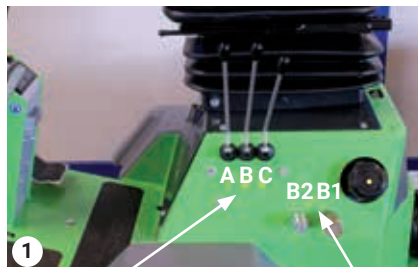

Páky A, B, C Hydraulické konektory B1, B2



Pojistná páka pro páku C

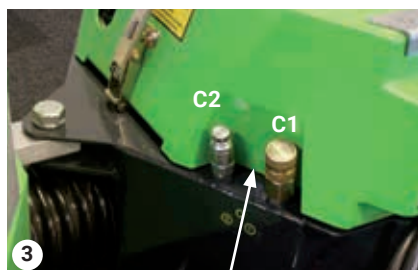

Hydraulické konektory C1, C2

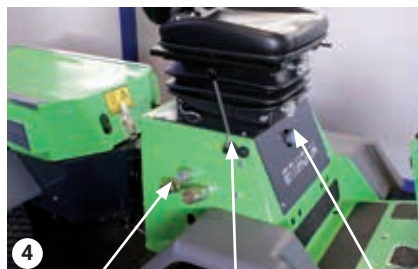

Hydraulické konektory D1, D2, D3 Páka D Regulace rychlosti

1.7 Ovládací prvky - pokračování

Ovládání nástaveb, když řidič nesetí na místě řidiče (výlučně pro vnější vysávací hadici)

A) Zaparkujete základní stroj a uzamkněte parkovací brzdu.

B) Během ovládání páky D držte stisknuté tlačítko pro ovládání nástavby. Aby zůstala páka aktivní, musí být tlačítko spuštění stisknuté alespoň 1 sekundu. (Obrázek 1)

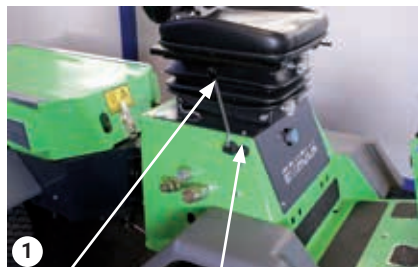

Páka D Tlačítko ručního spuštění

6. Parkovací brzda

Zatáhněte parkovací brzdu: sešlápněte brzdový pedál do nejnižší polohy. Parkovací brzdu je potom možné posunout vpřed. Uvolněte brzdový pedál a užitkový stroj je uzamčen. (Obrázek 2)

Pozor

S ohledem na bezpečnostní systém může motor pracovního stroje zůstat v chodu pouze, když je ruční brzda aktivní. Pokud ho necháte se zapnutým motorem a vypnutou ruční brzdou, motor se do 2 sekund vypne.



Brzdový pedál Parkovací brzda

7. Brzdový pedál

Aktivovaný v nejnižší pozici. (Obrázek 2)

8. Pedál pojezdu

Pedál pojezdu je možné aktivovat pouze, když je brzdový pedál v nejvyšší pozici. Regulace rychlosti je plynulá.

A) Jízda vpřed: Stlačte pedál dopředu.

B) Pohyb vzad: Stlačte pedál dozadu. Pedál se vrátí do neutrální polohy automaticky.

Pro jízdu plnou rychlostí zatlačte ovládač škrticí klapky zcela vpřed. (Obrázek 3)

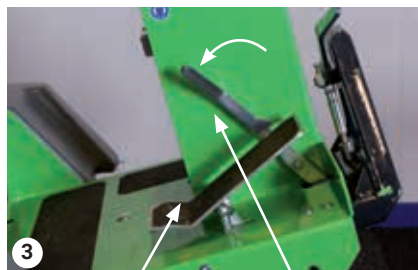

Pedál pojezdu Přepravní zámek aktivován

9. Přepravní zámek

Když je užitkový stroj v provozu, musí být přepravní zámek deaktivován.

Přepravní zámek musí být vždy aktivní, když užitkový stroj přejíždí z jednoho místa na jiné.

Přepravní zámek se zamkne na rámu A na místě, takže se rám A nemůže během jízdy spustit dolů. (Obrázky 3 a 4)

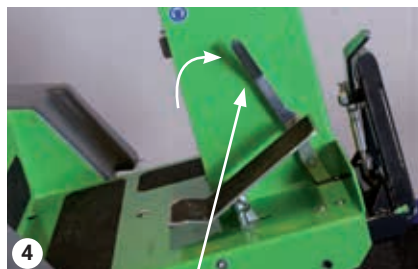

Přepravní zámek aktivován

Obecné informace

1.7 Ovládací prvky - pokračování

10. Tažná páka

Tažná páka pod strojem slouží pro ruční tažení uživatelského stroje.

Když je tažná páka v otevřené pozici, stroj je možné tahat bez nastartování motoru. Tažná páka je v otevřené pozici, když je páka vodorovně. (Obrázky 1 a 2)



Výstraha

Když je tažná páka v otevřené pozici, není aktivní posilovač řízení!

Tažná páka musí být v uzavřené pozici, aby stroj fungoval, když je motor nastartován. Tažná páka je v uzavřené pozici, když je páka svisle.

Tažná páka je namontována na přenosovém čerpadle a je umístěna vzadu pod podvozkem stroje Park Ranger 2150.



Otevřená tažná páka



Zavřená tažná páka

1.8 Montáž kabiny (volitelně)

1. Odstraňte kryt olejového chladiče. Spusťte kabinu na pracovní stroj (použijte jeřáb se zdvihacím popruhem, který prochází rámem kabiny (obrázek 1)).

Zároveň kontrolujte elektrické kabely z kabiny a hadice na vodu vedoucí k olejovému chladiči. Nejprve se musí připojit elektrický kabel.

2. Upevněte kabinu k podvozku pracovního stroje dvěma šrouby M10 na přední straně a dvěma šrouby M8 na zadní straně. (Obrázek 2)

3. Připojte kabinu a stěrač čelního skla k elektrickému systému pracovního stroje. Odstraňte černý kryt na pravé straně přístrojového panelu, vytáhněte elektrickou zástrčku a připojte ji do zásuvky v kabině. (Obrázek 3)

4. Připojte hadice pro topnou jednotku. Odstraňte kryt olejového chladiče. Připojte dvě hadice z kabiny ke dvěma koncovým hadicím za krytem olejového chladiče. (Obrázek 4)

5. Připojte elektrické kabely. Elektrický systém pracovního stroje je umístěn napravo vedle chladiče. (Obrázek 5)

6. Do užítkového stroje doplňte chladicí kapalinu. Otevřete systém regulace topení v kabině. Nastartujte stroj a nechte jej spuštěný na neutrálu 5 minut. Zastavte stroj. Doplňte chladicí kapalinu, viz kapitola 3.7.



Spouštění kabiny



Utažení šroubů



Připojení stěrač čelního skla

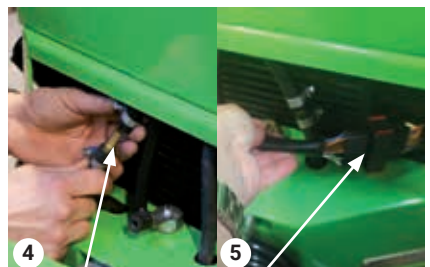

Hadice

Elektrické kabely

Obecné informace

1.9 Ovládací panel, kabina (volitelně)

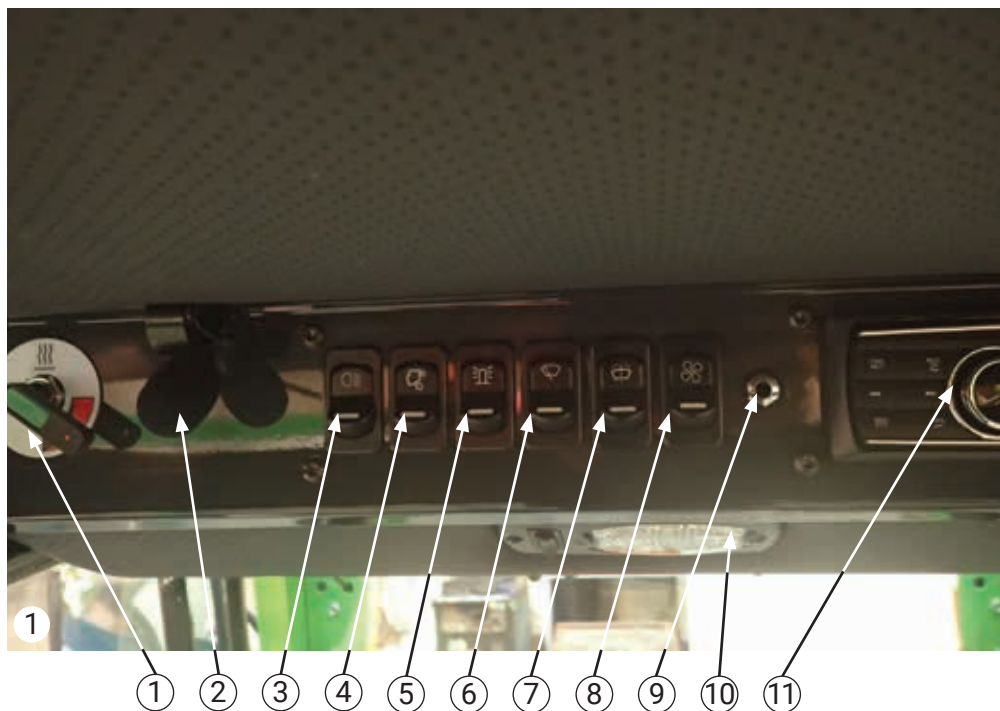

1. Tepelná regulace v kabině. (topení zapnete otočením do červeného pásma).
2. Mikrofon pro Bluetooth (viz uživatelskou příručku k rádiu).
3. Spínač světel: Pozice 1.Parkovací světla.
Pozice 2.Potkávací světla.
4. Pracovní světlo, zadní.
5. Otočný maják.
6. Stěrače čelního skla.
7. Ostříkovače čelního skla.
8. Topení v kabině: Pozice 1. Poloviční výkon.
Pozice 2.Plný výkon.
9. Zástrčka pro sluchátka.
10. Stropní světla: Pozice 1. Bílé světlo.
Pozice 2.Červené světlo.
11. Rádio.

1.10 Odstranitelný nosič nákladů (volitelně)

Odstranění nosiče nákladu

A) Přesuňte pojistnou páku do pozice „uvolněno“.

K tomu pevně vytáhněte páku při jejím současném otočení doprava.

B) Vytáhněte nosič nákladů dozadu. (Obrázek 1)

Montáž nosiče nákladu

A) Namontujte nosič nákladu na zadní stranu stroje Park Ranger 2150. Zasuňte jej na místo, aby byl usazen mezi pojistnými držáky na rámu. (Obrázek 2)

B) Vytáhněte pojistnou páku a otočte ji vlevo, přičemž tlačíte nosič nákladů na jeho místo. (Obrázek 3)

C) Ujistěte se, že je pojistná páka zajištěna v očku. Zatáhněte za nosič nákladu, abyste ověřili, že je zajištěn na svém místě. (Obrázek 4)



Nosič nákladu

Pojistná páka



Pojistné oko

Pojistný držák



Pojistná páka v pozici „uvolněno“



Pojistná páka v pozici „zamčeno“

Obecné informace

1.11 Sedadlo řidiče

Nastavte sedadlo podle potřeby řidiče.

Výška: použijte páku 1 pro nastavení výšky.

Hmotnost: použijte páku 2 pro nastavení hmotnosti.

Dopředu/dozadu: páku 3 použijte pro pohyb sedadla dopředu nebo dozadu. (Obrázek 1)



Nastavovací páky sedadla řidiče

1.12 Kryt olejového chladiče

Odstranění

A) Kryt olejového chladiče se odstraňuje šikmo směrem dolů.

Montáž

A) Vložte horní hranu krytu olejového chladiče šikmo pod okraj otvoru stroje Park Ranger 2150. (Obrázek 2)

B) Zatlačte kryt olejového chladiče na místo.



Montáž krytu olejového chladiče

1.13 Pojistky a hlavní spínač

Všechny pojistky, kromě hlavní pojistky ve stroji Park Ranger, jsou umístěny v pracovním stroji za krytem u panelu volantu. K těmto pojistkám získáte přístup odšroubováním 4 šroubů. (Obrázky 1 a 2)

Hlavní pojistka

Pro přístup k hlavní pojistce otevřete kryt motoru. Pojistka (50 A) je umístěna v oddělení motoru pod výfukovým potrubím. (Obrázek 3)

Hlavní spínač

Aby bylo možné nastartovat stroj Park Ranger 2150, musí být hlavní spínač na levé straně stroje v poloze ZAPNUTO. Hlavní spínač ovládá veškeré napájení stroje. (Obrázek 4)

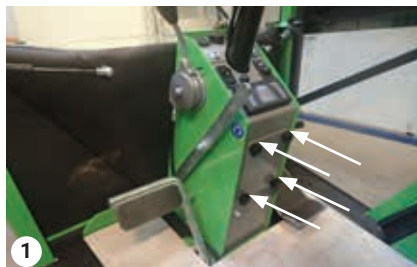

Pojistky v panelu volantu



Přehled pojistek - zadní část krytu pojistek



Hlavní pojistka – 50 A

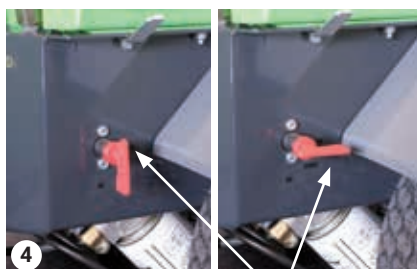

Hlavní spínač ZAP/VYP

Obecné informace

1.14 Pojistky a hlavní spínač řehled pojistek/relé ve sloupku řízení

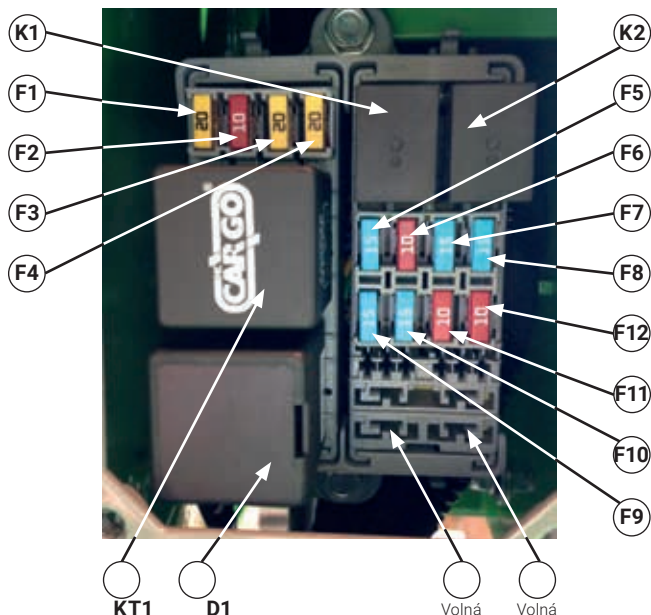

Pojistky 1-4	K1	K2	KT1 Maják
KT1	Pojistky 5-12		D1 Obvod majáku
D1	Volná	Volná	K1 Hladina hydraulické kapaliny
			K2 Alarm
Pojistka	Velikost	Funkce	
F1	20A	Ventilátor olejového chladiče / palivové čerpadlo	
F2	10A	Bezpečnostní obvod	
F3	20A	Zástrčka na levé straně pracovního stroje	
F4	20A	Zástrčka na sněhovou V-radlici	
F5	15A	Zapuštěné světlomety	
F6	10A	Pomocný maják	
F7	15A	Ventilátor kabině/ zástrčka přívěsu	
F8	15A	Otočný maják / systém stěračů čelního skla	
F9	15A	Zadní pracovní světlo / rádio	
F10	15A	Parkovací světlo / rádio (nouzový zdroj)	
F11	10A	Spuštění relé	
F12	10A	Ovládání předehřevu relé	

1.14 Pojistky a hlavní spínač Relé je umístěno pod sedadlem řidiče

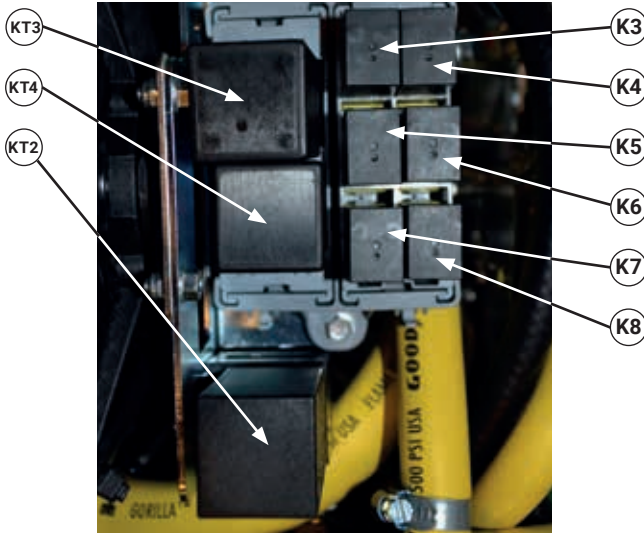

KT3	K3	K4	KT2 Časovač předehříváče
	K5	K6	KT3 Časovač sedadla
KT4	K7	K8	KT4 Impulzové relé (úmyslné spuštění)
			K3 Ochrana proti spuštění
KT2			K4 Zpětná vazba časovače horké žárovky
			K5 Úmyslné spuštění (bezpečně)
			K6 Úmyslné spuštění (bezpečně)
			K7 Brzdová světla
			K8 Světla

Uživatelská příručka

**Honest
Machines**

2.1 Denní kontroly před spuštěním

Před prováděním každodenních kontrol otevřete kryt motoru

A) Může být nutné odmontovat jakoukoli zadní nastavbu. Ke každé nastavbě viz uživatelskou příručku.

B) Odstraňte kryt chladiče. Viz kapitola 3.1.

C) Otevřete zámek krytu motoru stisknutím uzamykacího tlačítka 1) dolů a následně otevřete západku 2).

D) Otevřete kryt motoru. (Obrázek 1)

Je důležité zkontrolovat následující před nastartováním stroje

Hydraulický olej

Musí být viditelný v průzoru.

Doplnění – viz „Údržba“, kapitola 3.4. (Obrázek 2)

Motorový olej

Hladina oleje musí být mezi dvěma ryskami na ponorné měrce Plnění – viz kapitola 3.5. (Obrázek 3)

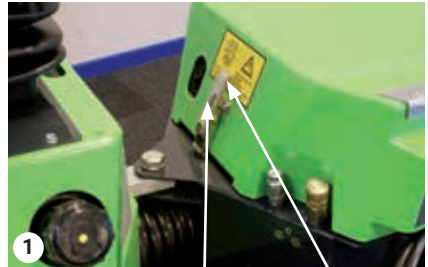

1 Zámek krytu Pojistné tlačítko 2 Západka

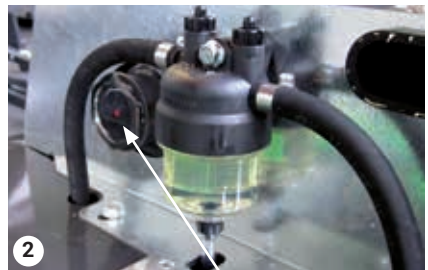

2 Hydraulický olej



3 Motorový olej

Uživatelská příručka

2.1 Denní kontroly před spuštěním - pokračování

Zkontrolujte chladicí kapalinu

Odstraňte víčko chladiče a zkontrolujte, že kapalina dosahuje až k plnicímu hrdlu. (Obrázek 1)



Výstraha

Nikdy neodstraňujte víčko chladiče, když je motor horký. Mohli byste se opařit nebo spálit.

Motorová nafta

Objem nádrže: 20 litrů.

Kontrolka se rozsvítí, když v nádrži zbývá 5 litrů = dostatečné množství na přibližně 1½ hodiny. Tato kontrolka funguje pouze, když je Park Ranger 2150 zapnutý. (Obrázky 2 a 3)

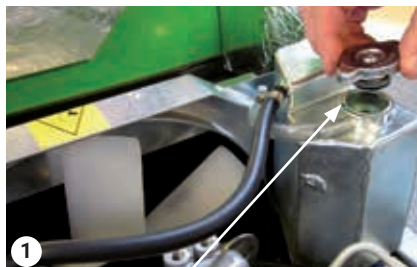

Kontrola chladicí kapaliny



Nafta

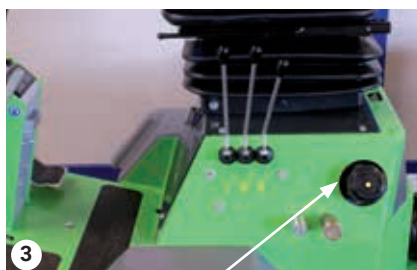

Kontrolka nafty

2.2 Spuštění, provoz a zastavení

Před nastartováním motoru musí být splněny následující podmínky

- A) Ujistěte se, že jsou ovládací páky A, B, C a D v pozici „0“ (tj. ve střední pozici). (Obrázky 1 +2)
B) Zkontrolujte, že je tažná páka v „uzavřené“ pozici. (Obrázek 3)
C) Je nutné, abyste seděli na místě řidiče. Sedadlo řidiče je vybaveno mechanickým spínačem, který je třeba před nastartováním stroje aktivovat.



Výstraha

Pokud je ruční brzda aktivní, lze nastartovat stroj, aniž by kdokoli seděl na sedadle řidiče.

- D) Stiskněte brzdový pedál (1) do nejnižší pozice a přitáhněte parkovací brzdu (2) zpět. (Obrázek 4)
E) Vytáhněte škrticí klapku (3) přibližně o 1/4.
F) Otočte klíč (4) po směru hodinových ručiček, dokud se nerozsvítí kontrolka přehřevu (5) společně s dalšími výstražnými světly. Když zhasne indikátor přehřevu, otočte klíč dále po směru hodinových ručiček a Park Ranger 2150 se spustí.
G) Uvolněte brzdový pedál (1) do horní pozice.
H) Nyní můžete aktivovat pedál pojezdu (6).

- Jízda vpřed: Stlače pedál dopředu.
Pohyb vzad: Stlače pedál dozadu.



Výstraha

Důležité je, aby stroj dosáhl provozní teploty PŘEDTÍM, než bude motor pracovat na maximální výkon, ochráníte tak hydraulický systém.



Výstraha

Opatrně otočte volantem – Park Ranger 2150 je kloubový stroj a řídicí mechanismus má vynikající odezvu.

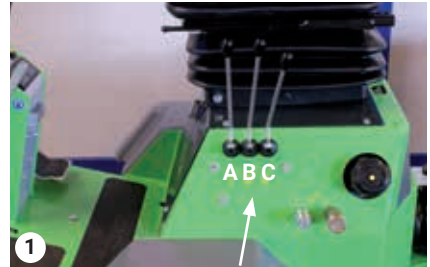

Páky A, B, C

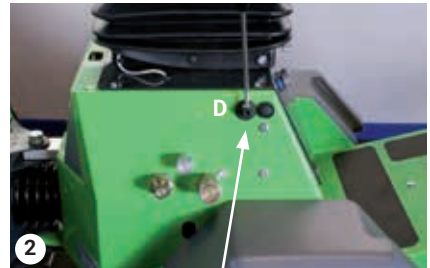

Páka D

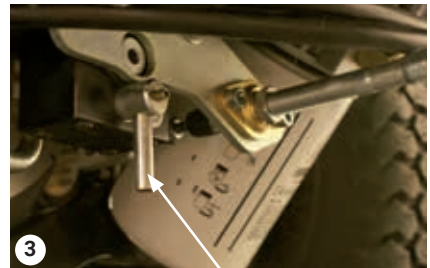

Tažná páka je v „uzavřené“ pozici

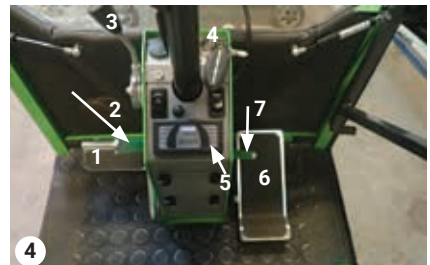

Provoz ovládací prvky

Uživatelská příručka

2.2 Spuštění, provoz a zastavení - pokračování

Zastavení stroje Park Ranger 2150

A) Ujistěte se, že jsou ovládací páky A, B, C a D v pozici „0“. (Obrázky 1 a 2)

B) Škrtkovací klapku (3) vraťte do původní pozice, aby pracoval na neutrálu. (Obrázek 3)

C) Stiskněte brzdový pedál (1) do nejnižší pozice a přitáhněte parkovací brzdu (2) vpřed. (Obrázek 3)

D) Zastavte Park Ranger 2150 otočením klíče zpět do startovací pozice. (Obrázek 3)

Provoz s nastavkami namontovanými vpředu

Pokud je ke stroji Park Ranger 2150 upevněna nastavba, musí se zdvihnout nad zem, když je stroj řízen.

Ke zdvihnutí nastavby stlačte páku A do horní pozice. Uvolněte páku A jakmile nastavba dosáhne vhodné výšky. (Obrázek 1)

Pro přepravu na dlouhé vzdálenosti musí být přepravní zámek (7) aktivován. (Obrázek 4)

Montáž nastaveb, přední a zadní

V uživatelské příručce naleznete informace pro jednotlivé nastavby.

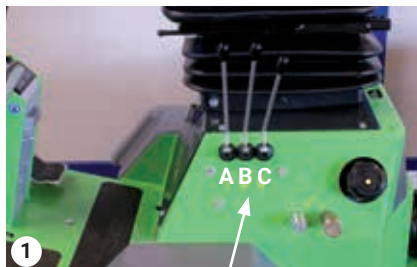

Páka A, B a C

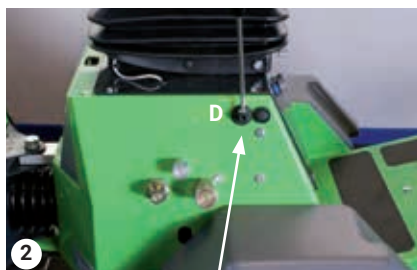

Páka D

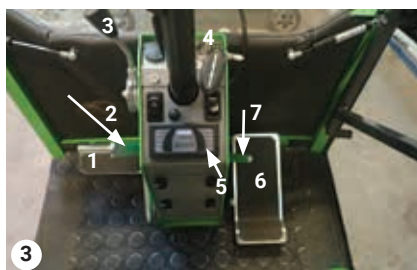

Provoz ovládací prvky

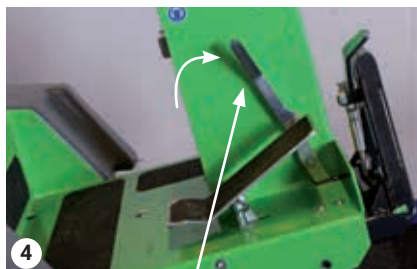

Přepravní zámek aktivován

Servis a údržba

**Honest
Machines**

Servis a údržba

3.1 Každodenní údržba

Každodenní údržba stroje Park Ranger 2150 je jednoduchá, snadná a přímočará - a rovněž velmi důležitá. Musí se provádět tři činnosti: čištění chladiče, olejový chladič a vzduchový filtr.

Čištění chladiče

A) Odstraňte kryt chladiče otočením dvou pružinových rukojetí ven na stranu. (Obrázek 1)

B) Vyfoukejte žebra chladiče a kryt vyčistěte stlačeným vzduchem.

C) Žebra chladiče mohou být omyta čistou vodou.



Výstraha

Při čištění těla chladiče nepoužívejte tvrdé nástroje, protože by mohlo dojít k poškození žeber.

Čištění olejového chladiče

A) Odstraňte kryt olejového chladiče. (Obrázek 2)

B) Vyfoukejte kryt a chladič dočista stlačeným vzduchem.



Výstraha

Chladič musí být čištěn stlačeným vzduchem před tím, než je stroj opláchnut, jinak na něm uvíznou nečistoty.

Tělo vzduchového filtru a vzduchová filtrační vložka

Vyčistěte tělo vzduchového filtru čistým hadrem a profoukněte filtrační prvek zvnitřku stlačeným vzduchem. (Obrázky 3 a 4)



1 Odstraňte kryt chladiče

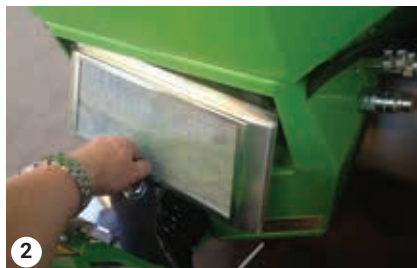

2 Kryt olejového chladiče



3 Povolte pouzdro filtru



4 Vyjmete prvek vzduchového filtru

3.2 Mazání

Maznice

Namažte maznice na stroj jedním nebo dvěma stříknutími kvalitním mazacím tukem – přibližně každých 15 hodin.

Na rámu A jsou dvě maznice a čtyři na válcích řízení. (Obrázky 1 a 2)

Kabely a pohyblivé části

Namažte několika kapkami oleje přibližně každých 15 hodin.

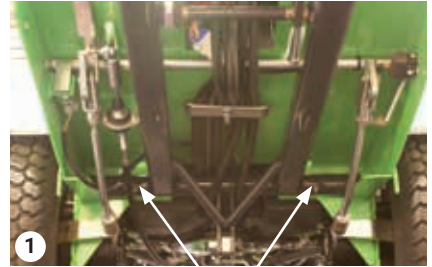

Maznice, rám A

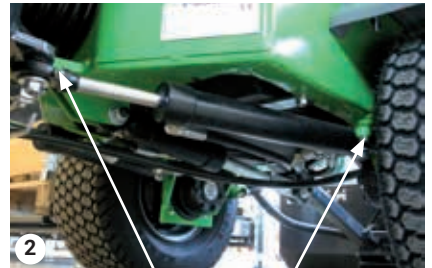

Maznice, válce řízení

Servis a údržba

3.3 Tabulka servisu a údržby stroje Park Ranger 2150

Provoz	Denně	Plán údržby									
		50 h	400 h	800 h	1200 h	1600 h	2000 h	2400 h	2800 h	3200 h	3600 h
Motorový olej	○	●	●	●	●	●	●	●	●	●	●
Hydraulický olej	○	●	●	●	●	●	●	●	●	●	●
Vzduchový filtr (1) (8)	○	●	●	●	●	●	●	●	●	●	●
Filtr motorového oleje		●	●	●	●	●	●	●	●	●	●
Nastavení ventilů morotu				○		○		○		○	
Palivový filtr		●	●	●	●	●	●	●	●	●	●
Filtr hydraulického oleje		●	●	●	●	●	●	●	●	●	●
Filtr nádrže, hydraulické		●	●	●	●	●	●	●	●	●	●
Chladicí kapalina (2)		○	○	○●	○	○●	○	○●	○	○●	○
Řemen ventilátoru (3)	○			●		●		●		●	
Ložiska, kloubový spoj		○	○	○	○	○	○	○	○	○	○
Palivové hadice (4)		○	○	○	○	○	○	○	○	○	○
Hydraulické hadice	○	○	○	○	○	○	○	○	○	○	○
Chladič (1)	◆										
Chladič oleje (1)	◆										
Chladicí hadice (5)		○	○	○	○	○	○	○	○	○	○
Alarm teploty, motor		○	○	○	○	○	○	○	○	○	○
Termostat, chladič oleje		○	○	○	○	○	○	○	○	○	○
Ventilátor, chladič oleje		○	○	○	○	○	○	○	○	○	○
Nastavení lanka škrtky klapky		○	○	○	○	○	○	○	○	○	○
Nastavení řídicí kabel		○	○	○	○	○	○	○	○	○	○
Brzdy		○	○	○	○	○	○	○	○	○	○
Akumulátor (6)		○		○		○		○		○	
Mazání (7)	■										
Světla a zrcadla	○										
Zkontrolujte a utáhněte šrouby		○		○		○		○		○	
Tlak v pneumatikách		○	○	○	○	○	○	○	○	○	○



Výstraha

Před prováděním servisu a údržby se ujistěte, že jste vypnuli motor a hlavní spínač stroje Park Ranger 2150.

- 1) Častější servis může být zapotřebí, pokud stroj pracuje ve velmi horkém nebo prašném prostředí.
- 2) Vyměňte chladicí kapalinu jednou za rok nebo každých 800 hodin.
- 3) Vyměňte řemen ventilátoru jednou za rok nebo každých 800 hodin.
- 4) Hadice chladiče vyměňte každý rok.
- 5) Vyměňte svorky hadice chladiče každý rok.
- 6) Baterii vyměňte každé dva roky.
- 7) Namažte stroj každých 15 hodin provozu.
- 8) Doporučujeme vyměnit vzduchový filtr každých 200 hodin.

Doporučujeme svěřit provádění servisu a údržby autorizovaným prodejcům společnosti Egholm

3.3 Tabulka servisu a údržby stroje Park Ranger 2150 - pokračování

◆ Čištění

■ Mazání

○ Kontrola

● Výměna

Provoz	Plán údržby										
	Denně	4000 h	4400 h	4800 h	5200 h	5600 h	6000 h	6400 h	6800 h	7200 h	7600 h
Motorový olej	○	●	●	●	●	●	●	●	●	●	●
Hydraulický olej	○	●	●	●	●	●	●	●	●	●	●
Vzduchový filtr (1) (8)	○	●	●	●	●	●	●	●	●	●	●
Filtr motorového oleje		●	●	●	●	●	●	●	●	●	●
Nastavení ventilů morotu	○			○		○		○		○	
Palivový filtr		●	●	●	●	●	●	●	●	●	●
Filtr hydraulického oleje		●	●	●	●	●	●	●	●	●	●
Filtr nádrže, hydraulické		●	●	●	●	●	●	●	●	●	●
Chladič kapalina (2)		○●	○	○●	○	○●	○	○●	○	○●	○
Řemen ventilátoru (3)	○	●		●		●		●		●	
Ložiska, kloubový spoj		○	○	○	○	○	○	○	○	○	○
Palivové hadice (4)		○	○	○	○	○	○	○	○	○	○
Hydraulické hadice	○	○	○	○	○	○	○	○	○	○	○
Chladič (1)	◆										
Chladič oleje (1)	◆										
Chladič hadice (5)		○	○	○	○	○	○	○	○	○	○
Alarm teploty, motor		○	○	○	○	○	○	○	○	○	○
Termostat, chladič oleje		○	○	○	○	○	○	○	○	○	○
Ventilátor, chladič oleje		○	○	○	○	○	○	○	○	○	○
Nastavení lanka škrtkic klapky		○	○	○	○	○	○	○	○	○	○
Nastavení řídicí kabel		○	○	○	○	○	○	○	○	○	○
Brzdy		○	○	○	○	○	○	○	○	○	○
Akumulátor (6)		○		○		○		○		○	
Mazání (7)	■										
Světla a zrcadla	○										
Zkontrolujte a utáhněte šrouby		○		○		○		○		○	
Tlak v pneumatikách		○	○	○	○	○	○	○	○	○	○

 Úplná údržba

 Úplná údržba

 Jednorázová údržba

3.4 Hydraulický systém

Hydraulický olej

Hladinu hydraulického oleje kontrolujte, když je olej studený.

Olej musí být viditelný v průřezu.

Pokud není v průřezu viditelný olej, doplňte nádrž hydraulického oleje. (Obrázek 1)



Výstraha

Vyčistěte oblast okolo odvzdušňovacího a plnicího hrdla před odstraněním plnicího víčka, aby se zabránilo vniknutí nečistot do hydrostatického systému a jeho poškození.

Doplňování hydraulického oleje

A) Zaparkujte stroj Park Ranger 2150 na rovné ploše.

B) Aktivujte ruční brzdou, vypněte motor, odmontujte kryt chladiče a otevřete kryt.

C) Odstraňte odvzdušňovací a plnicí krytku a doplňte hydraulický olej Texaco Rando HDZ 68. (Obrázek 2)

D) Vraťte víčko a spusťte motor.

E) Zkontrolujte, že olej sahá do 3/4 průřezu, když je motor v chodu.

F) Zavřete kryt a namontujte kryt chladiče.

Filtr nádrže

Během servisních činností odstraňte filtr a vyčistěte pouzdro. (Obrázek 3)

Hydraulický olejový filtr

A) Odstraňte olejový filtr pod strojem Park Ranger 2150 a nechte olej vytékat, dokud není nádrž prázdná.

B) Namažte těsnění olejem.

C) Nasaďte nový filtr.

D) Dolijte přibližně 16 litrů oleje Texaco Rando HDZ 68. Zkontrolujte, že olej sahá do 3/4 průřezu. (Obrázek 4)



3.5 Údržba motoru



Výstraha

Před kontrolou hladiny oleje a při výměně oleje a olejového filtru vždy vypněte motor a hlavní spínač.

Zkontrolujte motorový olej

1. Zaparkujte stroj Park Ranger 2150 na rovné ploše.
2. Zkontrolujte hladinu oleje před nastartováním. (Obrázek 1)
3. Vytáhněte ponornou měрку, očistěte ji a potom vyměňte.
4. Znovu vytáhněte ponornou měрку a zkontrolujte, zda je v motoru dostatek oleje.
5. Hladina oleje musí být mezi dvěma ryskami na ponorné měrcce.
6. Pokud hladina dosahuje pod dolní rysku, doplňte olej.
7. Vždy kontrolujte, abyste se ujistili, že je hladina oleje správná.

Doplňování motorového oleje

1. Odstraňte víčko plnění oleje. (Obrázek 2)
2. Nalijte olej, dokud motor neobsahuje přibližně 3 litry.
3. Po nalití oleje vyčkejte přibližně 5 minut.
4. Pak znovu zkontrolujte hladinu oleje. Oleji může nějakou chvíli trvat, dokud neseče do olejové vany.

Výměna oleje v motoru

Olej vyměňte po prvních 50 provozních hodinách. Nejsnáze se provádí, když je motor zahřátý.

1. Odstraňte dolní šroub a nechte starý olej vytéct. (Obrázek 3)
2. Nezapomeňte dolní šroub nasadit zpět!
3. Doplňte nový olej, dokud hladina nedosáhne k horní rysce na ponorné měrcce. Přibližně 3 litry oleje.



Kontrola hladiny oleje

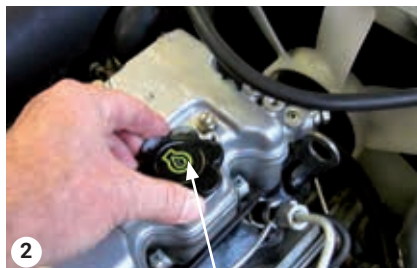

Krytka motorového oleje



Odstraňte dolní šroub

Servis a údržba

3.5 Údržba motoru - pokračování

Doporučení týkající se oleje

Pro nejlepší výkon motoru doporučujeme používat schválené motorové oleje Perkins. Lze použít jiné kvalitní oleje, pokud mají jednu z následujících klasifikací API: CF, CF-4, CG-4 nebo CH-4. Nikdy nepoužívejte speciální aditiva.

POZN

Vždy zkontrolujte, že viskozita použitého mazacího oleje odpovídá teplotnímu rozsahu, ve kterém bude stroj provozován. (Obrázek 1)

Výměna filtru motorového oleje

1. Demontujte olejový filtr pomocí speciálního klíče. (Obrázek 2)
2. Naneste tenkou vrstvu oleje na těsnění nového filtru.
3. Ručně nasadíte nový filtr.
NEPOUŽÍVEJTE klíč na filtr, protože by mohlo dojít k přetažení filtru.
4. Zapněte motor a nechte jej chvíli v chodu ke kontrole, zda je těsnění filtru těsné.
5. Vypněte motor a zkontrolujte hladinu motorového oleje.
6. Přidejte olej, pokud hladina motorového oleje po výměně filtru klesne.

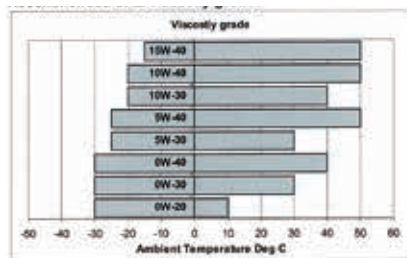

1

Typy oleje

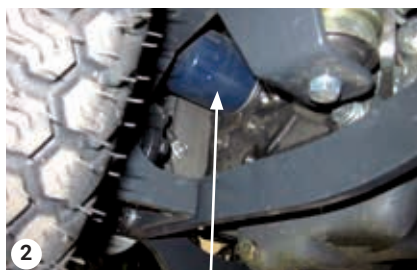

Filtr motorového oleje

3.6 Palivo



Výstraha

Před doplněním paliva vždy vypněte motor. V okolí nesmí být otevřený oheň, protože motorová nafta je velmi hořlavá.

Palivo

Jako palivo používejte POUZE naftu. (Obrázek 1)

Důležité při doplňování paliva

Ujistěte se, že je oblast okolo plnicího hrdla čistá – nečistoty mohou způsobit ucpaní vstřikovacího čerpadla. Nepřipusťte, aby v motoru došlo palivo, protože tak mohou vzniknout vzduchové bubliny v palivovém systému.

Čištění a výměna palivového filtru

Filtr vždy čistěte v čisté oblasti.

1. Odšroubujte filtr. (Obrázek 2)

2. Nasad'te nový filtr.

3. Odvzdušněte palivový systém.

Odvzdušnění palivového systému je důležité

1. Když byly odstraněny palivový filtr a hadice a znovu vráceny na místo.

2. Pokud dojde palivo v motoru.

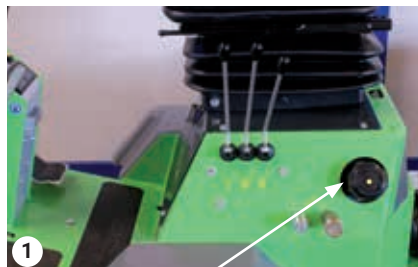

Víčko nafty

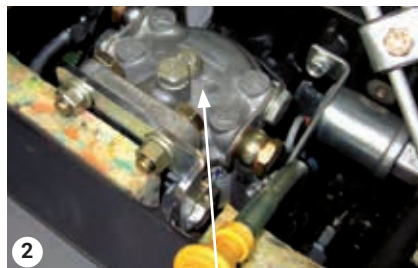

Palivový filtr

Servis a údržba

3.6 Palivo - pokračování

Odvzdušnění palivového systému/palivového filtru

1. Zapnutím stroje spusťte elektrické palivové čerpadlo.
2. Povolte odvzdušňovací šroub na palivovém filtru. (Obrázek 1)
3. Když začne vytékat palivo, zavřete odvzdušňovací šroub.
4. Otočte klíčem zapalování, dokud se motor nespustí.

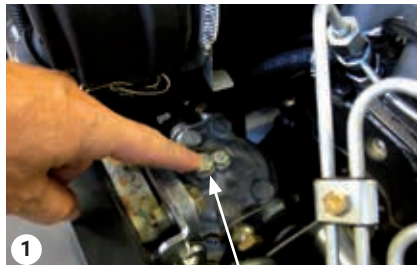

Odvzdušňovací šroub na palivovém filtru



Výstraha

Neodvzdušňujte systém, pokud je motor velmi horký. Pokud se palivo rozlije na horké výfukové vedení, může dojít k požáru.



Výstraha

Vypněte motor před kontrolou nebo výměnou palivových hadic. Poškozené palivové hadice mohou způsobit požár.

Kontrola palivových hadic během každého servisu

1. Zkontrolujte uvolněné svorky. Naneste trochu oleje na šroub a utáhněte.
2. Pokud jsou jakékoli palivové hadice nebo svorky opotřebované, ihned je vyměňte.
3. Po výměně hadice odvzdušněte palivový systém.

3.7 Chladič



Pozor při odstraňování víčka chladiče

Nikdy neodstraňujte víčko chladiče, když je motor horký, protože horká chladicí kapalina může vystříknout a způsobit popáleniny. Po zastavení motoru vyčkejte alespoň 10 minut a pak sejměte víčko chladiče.

Hladinu chladicí kapaliny kontrolujte každý den

A) Odstraňte víčko chladiče.

B) Zkontrolujte, že hladina chladicí kapaliny dosahuje až k plnicímu hrdlu. (Obrázek 1)



Výstraha

Před doplněním chladicí kapaliny vždy vypněte motor.

Plnění chladicí kapaliny

A) Odstraňte víčko chladiče a nalijte do expanzní nádoby chladicí kapalinu, aby její hladina dosáhla až k plnicímu otvoru expanzní nádoby. Náplň: přibližně 4 litry.

B) Chladicí kapalina by měla být tvořena 50 % čisté vody a 50 % chladicí kapaliny, nebo jak je uvedeno na štítku na obalu.

C) Po doplnění chladicí kapaliny vraťte zpět víčko chladiče.

D) Spusťte stroj Park Ranger 2150 a nechte jej v chodu, dokud nedosáhne provozní teplotu.

E) Vypněte motor a přidejte chladicí kapalinu. (Obrázek 2)

Zkontrolujte hadice chladiče

Vyměňujte hadice a svorky každé dva roky – nebo častěji, pokud jsou poškozené.



Víčko expanzní nádoby chladicí kapaliny



Doplnění chladicí kapalinou

Servis a údržba

3.7 Chladič - pokračování

Bezpečnostní opatření při přehřátí

Pokud se rozsvítí varovné světlo, vypněte ihned veškeré nástavby a nechte motor běžet na poloviční výkon. Vyčistěte mřížky sání vzduchu v krytu chladiče (kryt chladiče lze odmontovat, aby bylo možné pořádně vyčistit chladič) a pokuste se identifikovat příčinu přehřátí. Pokud jste na pochybách o příčině problému, kontaktujte svého prodejce. (Obrázek 1)



Kryt chladiče

Čištění chladiče

Vyčistěte chladičový systém motoru, jak je popsáno v části 3.1.

3.8 Vzduchový filtr

Čištění vzduchového filtru

Otevřete každý den ventil a odstraňte větší kusy nečistot

a prachové částice, pokud se stroj Park Ranger 2150 používá v prašném prostředí.

A) Otevřete tělo vzduchového filtru.

B) Demontujte filtrační jednotku.

C) Vyčistěte tělo vzduchového filtru čistým hadrem.

D) Opatrně jednotku profoukněte stlačeným vzduchem zevnitř.

E) Vyměňte filtrační jednotku a zavřete kryt filtru. (Obrázky 2 a 3)



Pouzdro vzduchového filtru



Odsávací ventil

3.9 Ostřikovací kapalina čelního skla

Během zimy zkontrolujte, zda má kapalina do ostřikovače ochranu proti zamrzání.

A) Nádržka ostřikovače čelního skla je v kabině na pravé straně sedadla řidiče.

B) Pro přidání ostřikovací kapaliny odšroubujte krytku, doplňte ostřikovací kapalinu a našroubujte plnicí krytku zpět. (Obrázek 4)



Ostřikovací kapalina čelního skla

3.10 Akumulátor



Výstraha

Při výměně baterie vždy dodržujte následující bezpečnostní opatření.

- A) Ujistěte se, že je zapalování a hlavní spínač vypnutý.
- B) Vždy odstraňte kabel nejprve ze záporného (-) pólu.
- C) Dávejte pozor, abyste se nedotkli obou pólů baterie současně nějakým kovovým nástrojem nebo předmětem a buďte opatrní, aby kladný (+) pól nepřišel do kontaktu se strojem. Zkrat, který při tom vznikne, je zdrojem jisker.
- D) Vyvarujte se tvorbě jisker a otevřenému ohni. Nekuřte.
- E) Při výměně baterie vždy připojte nejprve kladný (+) kabel a potom záporný (-).



Výstraha

Výbušné plyny a kyselina sírová, kterou baterie obsahuje, může způsobit slepotu a vážné popáleniny.

Nabíjení

Připojte kladnou (+) svorku nabíječky ke kladnému (+) pólu baterie a zápornou (-) svorku k zápornému (-) pólu.

Hladina tekutiny

Baterie může být jedním ze dvou typů. První typ baterie je bezúdržbový, a tak není žádná údržba nutná.

Druhý typ baterie vyžaduje údržbu

Hladinu kontrolujte jednou ročně. V případě potřeby doplňte POUZE demineralizovanou vodou. (Obrázek 1)

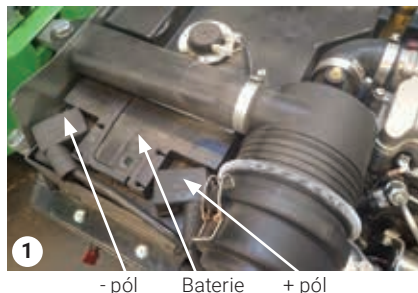

Servis a údržba

3.11 Řemen ventilátoru

Nastavení a dotažení

Nedostatečně napnutý řemen ventilátoru může způsobit přehřátí a nedostatečné nabíjení akumulátoru.

A) Ke kontrole napětí řemenu ventilátoru jej stlačte uprostřed prstem. Měl by se provést přibližně o 7 - 9 mm (při působení síly 10 kg).

B) Zkontrolujte rovněž řemen ventilátoru na trhliny a praskliny. (Obrázek 1)

Regulace napětí

Povolte dva šrouby, které drží generátor na místě a upravte pozici, abyste zajistili potřebné napětí. Po seřízení nezapomeňte znovu utáhnout matice a šrouby.



Řemen ventilátoru



Kloubový spoj

3.12 Kloubový spoj

Pokud existuje jakákoli vůle v kloubovém spoji, ložiska je třeba vyměnit.

Ke kontrole vůle zhoupněte přední část podvozku. (Obrázek 2)

3.13 Tažení

Park Ranger je vybaven 2 tažnými místy vpředu a 2 tažnými místy vzadu. (Obrázky 3 a 4)

Tyto tažné body se také používají při bezpečné přepravě stroje Park Ranger na přívěsu atd.



Tažné místo - vpředu



Tažné místo - vzadu

3.14 Výměna pneumatiky

Když je třeba vyměnit pneumatiku u Park Ranger 2150, musí být stroj zvedán pouze heverem v následujících místech.
(Obrázky 1 a 2)



Výstraha

Pneumatiku vyměňujte pouze na rovném a stabilním povrchu!

K výměně pneumatiky budete potřebovat: hever s minimální zdvihací silou 500 kg, rezervu a klíč na kolo.

1. Hever umístěte dopředu nebo dozadu podle toho, kterou pneumatiku potřebujete vyměnit.
2. Když je hever na místě, povolte šrouby pneumatiky.
3. Pak heverem zdvihajte pracovní stroj, dokud není možné sundat starou pneumatiku.
4. Vyměňte pneumatiku a rukou utáhněte šrouby.
5. Sklopte hever a klíčem na kolo utáhněte ještě jednou šrouby.
6. Znovu utáhněte šrouby po 5-10 hodinách.



Zdvihací bod heveru - vepředu



Zdvihací bod heveru - vzadu

Podmínky

**Honest
Machines**

4.1 Záruka

Záruční lhůta na materiál a dílenské zpracování stroje Park Ranger 2150 je 12 měsíců od data koupě.

V případě poruch nebo vad na stroji v záruční lhůtě provede společnost Egholm potřebné opravy a poskytne zákazníkovi potřebný materiál a práci zdarma v souladu se smluvními podmínkami uvedenými níže.

Rozsah záruky

1. Záruka společnosti Egholm je platná pouze na základě předložení originální stvrzenky, společně s popisem modelu, sériovým číslem a datem koupě.
2. Pravidelné kontroly, seřízení, servis a technické změny nejsou zárukou kryty.
3. Všechny dotazy týkající se záruky musí být předány distributorovi, od kterého byl stroj zakoupen.
4. Tato záruka nekryje poruchy a vady, které nebylo možné zpětně vysledovat k závadě na materiálu nebo dílenském zpracování.
5. Tato záruka je platná pouze pro osoby, které získaly stroj zákonným způsobem a to během záruční doby.
6. V případě, že se neprovádí vhodná údržba podle platných pokynů, si společnost Egholm vyhrazuje právo odmítnout jakýkoli nárok uplatněný během záruční doby.
7. Společnost Egholm si vyhrazuje právo na provedení vylepšení a změn souvisejících s konstrukcí stroje bez toho, že by byla povinna změnit dříve dodané modely, kterých se to dotkne.

Záruka nekryje

- Opotřebování, nehody, poškození zařízení způsobené chybami obsluhy, změnou konstrukce stroje nebo použitím jiných náhradních součástí či nástaveb než od společnosti Egholm.
- Stroje s nečitelnými sériovými čísly.
- Poškození způsobené vyšší mocí, například bleskem, záplavami, požárem, válečným konfliktem, občanskými nepokoji atd. a rovněž poškození v důsledku nesprávné nebo nedostatečné údržby nebo jinými příčinami, které nejsou pod kontrolou společnosti Egholm.

Podmínky

4.2 Stížnosti

Všechny dotazy týkající se stroje by měly být předány distributorovi, od kterého byl stroj zakoupen. Platí to pro dotazy týkající se normálního používání, servisu, údržby a náhradních součástí, stejně jako všech ostatních stížností.

Přejeme vám mnoho let bezpečného a spokojeného používání stroje.

S pozdravem,
Egholm A/S

4.3 Likvidace

Když po mnoha letech používání dosáhne váš stroj Park Ranger 2150 konce své provozní životnosti, měl by být zlikvidován odpovídajícím způsobem a v souladu s příslušnými předpisy o likvidaci.

1. Hydraulický olej, motorový olej, dieselový olej, chladicí kapalina a chladicí kapalina klimatizace je třeba předat na sběrné místo k likvidaci oleje a chemického odpadu.
2. Demontujte plastové a pryžové součásti a zlikvidujte je v souladu s platnou legislativou pro ochranu životního prostředí.
3. Po demontování uvedených součástí je stroj připraven k předání autorizované společnosti schválené pro nakládání s odpady.

Spotřební součásti

**Honest
Machines**

Spotřební součásti

5.1 Spotřební součásti - Park Ranger 2150



E01100250 Pneumatika s diskem



E90501643 Sada filtru 2150



E01006500 Vzduchový filtr



E01020020 Olejový filtr



E04003050 Hydraulický filtr



01020010 Palivový filtr



E04003060 Hydraulický olejový filtr



E50000656 Řemen ventilátoru



E05001080 Žárovka, hlavní světlo



E05001050 Žárovka, otočný maják

5.1 Spotřební součásti - Park Ranger 2150



E05001030 Hydraulická koncovka, vnější, 1/4"



E05001090 Žárovka, spínač indikátoru



E05001110 Hydraulická koncovka, vnější, 1/2"



E05001010 Žárovka, indikátor



E05001060 Hydraulická koncovka, vnější, 3/8"



E05001040 Žárovka, parkovací světlo, přední



E05001020 Hydraulická koncovka, vnitřní, 1/4"



E04501200 Hydraulická koncovka, vnitřní, 3/8"



E04501210 Hydraulická koncovka, vnitřní, 1/2"



E04501220 Bezpečnostní prvek, vzduchový filtr

Poznámky

Poznámky

Honest Work.

Egholm A/S
Transportvej 27
7620 Lemvig, Denmark
T.: +45 97 81 12 05
www.egholm.eu - info@egholm.dk